

# Maßgeschneiderte, von HB Bearings hergestellte Steuer- und Toroidallager

HB Bearings fertigt maßgeschneiderte Steuer- und Toroidallager für den Motorsport.

Diese Lager werden häufig in Aufhängungsgelenken und anderen Ausrichtungsanwendungen benutzt. Die meisten „flugwerkartigen“ Steuerlagerdesigns und -größen können hergestellt werden. Sondergrößen und -ausführungen werden ebenfalls hergestellt. Diese werden normalerweise mit glasfaserverstärkten PTFE-Dichtungen geliefert.

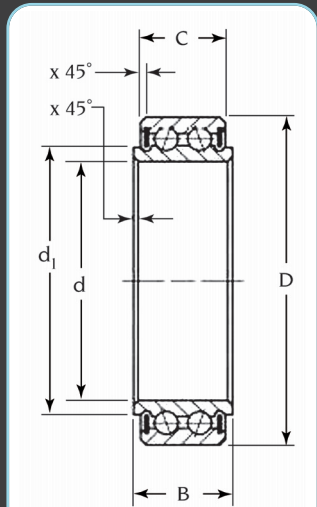

DREHMOMENTROHRLAGER  
EIN- ODER DOPPELREIHIG

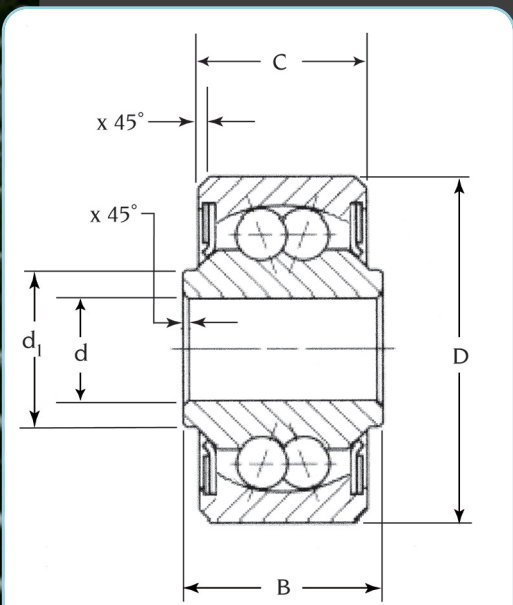
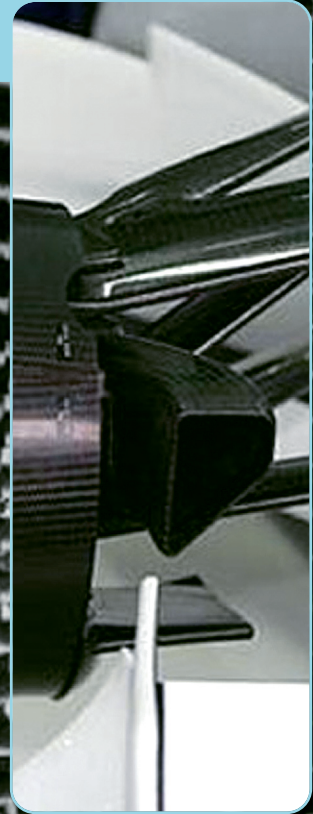

PENDELKUGELLAGER  
EIN- ODER DOPPELREIHIG

- ZOLLGRÖSSEN UND METRISCHE GRÖSSEN
- EIN- ODER DOPPELREIHIG
- KUGELN ODER ROLLEN
- ANFORDERUNGSGERECHTE BEMASSUNG
- MIT ODER OHNE DICHTUNGEN
- SCHMIERUNG NACH VORSCHRIFT

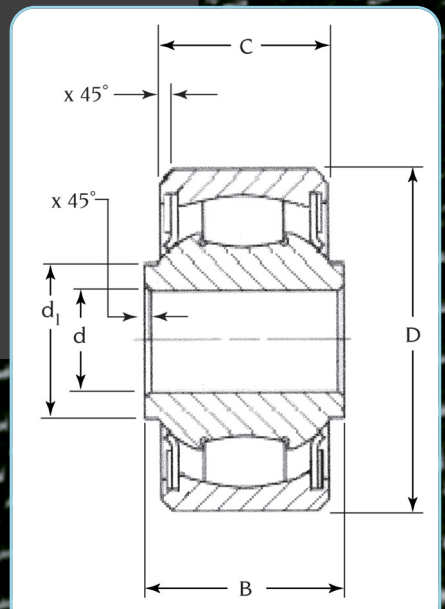

PENDELROLLENLAGER  
EIN- ODER DOPPELREIHIG

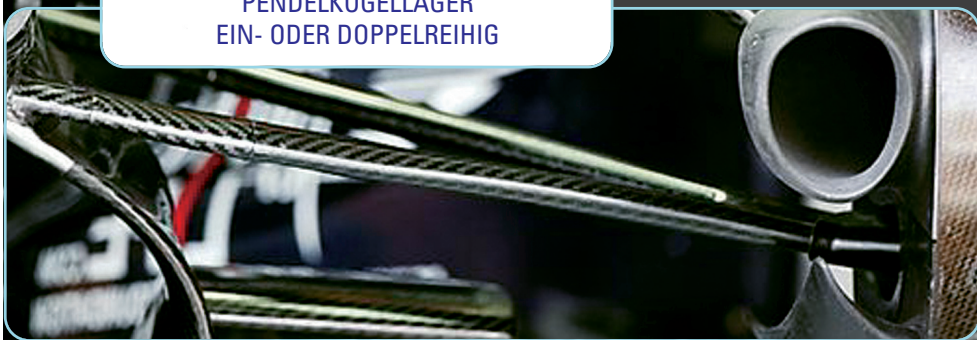

Beispiele

Beispiele für maßgeschneiderte Motorsportlager

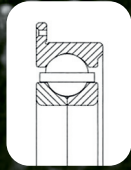

Geflanshtes Duplex-Kugellager für die Axiallastaufnahme in beiden Richtungen. Axialspiel/Vorspannung nach Kundenanforderungen.



Geflanshtes doppelreihiges Schrägkugellager mit Phenolkäfig. Nimmt Axiallast in beiden Richtungen sowie Radiallast auf. Spiel/Vorspannung nach Bedarf.

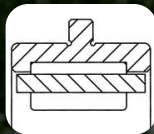
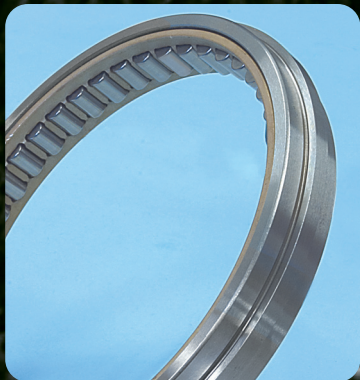

Rollenlager mit Flansch in der Mitte des Außenringdurchmessers, mit Aufnahme Nut und einteiligem Bronzekäfig.

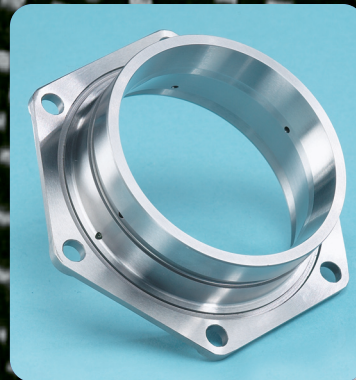

Geflanschte Doppelschale zur Aufnahme zweier Kegelrollen-Konusse, mit Ölnut und Öllöchern.

Lagerprüfung

Hochwertige Prüfung, Messung und Rückverfolgbarkeit

